

マツヨシ麻薬金庫

(大:MY-8005,小:MY-8006)

取扱説明書

この度は弊社製品をお買い上げいただき有難うございます。この説明書をよくお読みになり、お読みいただいた後はお手元に保管してください。

1.設置の手順

1)固定する

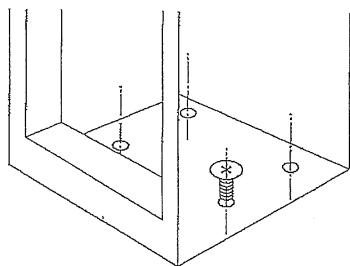

底面にある4ヶ所のビス穴に、付属のタッピングビスで内側から下の台に固定してください。

タッピングビスは、木部、アルミなどの固定に、また鉄板、コンクリートの固定には、電気ドリルなどで穴をあけてから、固定してください。

※必ず固定させてご使用下さい

2)底板の取付け

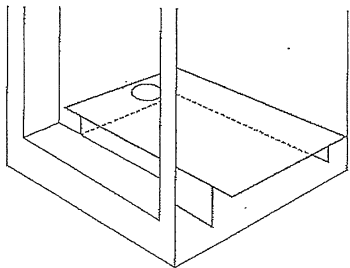

金庫底部の置き台です。丸穴を上側にして、差入れてください。

庫内底部が入口部と同じ高さになります。

3)棚板の取付け

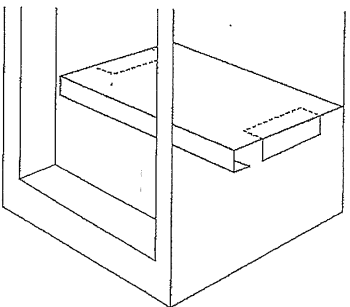

金庫の棚板です。中段の棚受けに折曲げ部を手前にして差入れてください。

2.扉の開閉方法

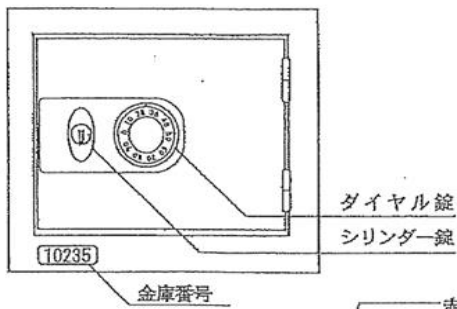

麻薬金庫はダイヤル錠とシリンダー錠が共に、開錠状態の場合のみ扉を開くことができる二重構造になっています。

いずれかがロック状態時では、扉は開きません。

1)ダイヤル錠の開錠方法

(例)

麻薬金庫 ダイヤル番号表		
右へ	3回	25
左へ	2回	36
右へ	1回	7
キ番号	1234	
金庫番号	10235	

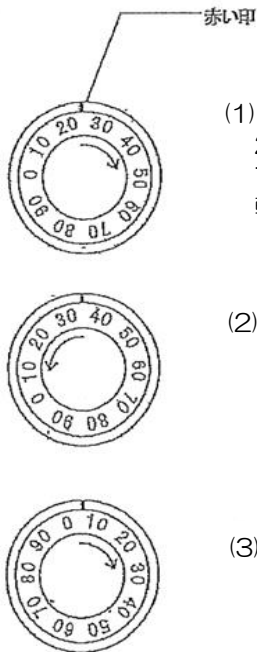

(1)ダイヤルを右へ回し、赤い印に25でとめ、さらに右へ1回転して25でとめ、もう1度右へ1回転して25でとめます。

(2)次にダイヤルを左へ回し36でとめます。さらに左へ1回転して36でとめます。

(3)ダイヤルを右へ回し7で、とめます。

•これでダイヤル錠は開錠状態になります。

<ご注意>

ダイヤルを回し過ぎた場合は、バックさせずに右へ1回転以上まわし、もう1度最初からやり直してください。

2)シリンダー錠の開閉錠の方法

ダイヤル錠の開錠状態の時、シリンダー錠で扉の開閉ができます。

<ロック状態時>

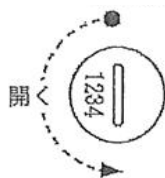

キーを差込み左へ180度回せば、ノブで扉は開きます。

<開錠状態時>

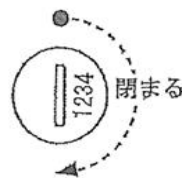

キーを差込み右へ180度回せば、ロックされます。

3)扉のロックの方法

シリンダー錠をロックして、ダイヤル錠を軽くまわせば扉はロックされます。

⚠ 薬物の保管の際は、盗難防止のため、必ずダイヤル錠をロックして下さい。



松吉医科器械株式会社
〒113-8520 東京都文京区湯島3-14-9 湯島ビル3階
TEL: (03) 5816-8819 (音声ガイダンス)